

Ready 2 – lustro z oświetleniem 800x600mm

Identyfikator produktu: Lustro_Ready_2

Kod produktu (EAN): 5905241003993

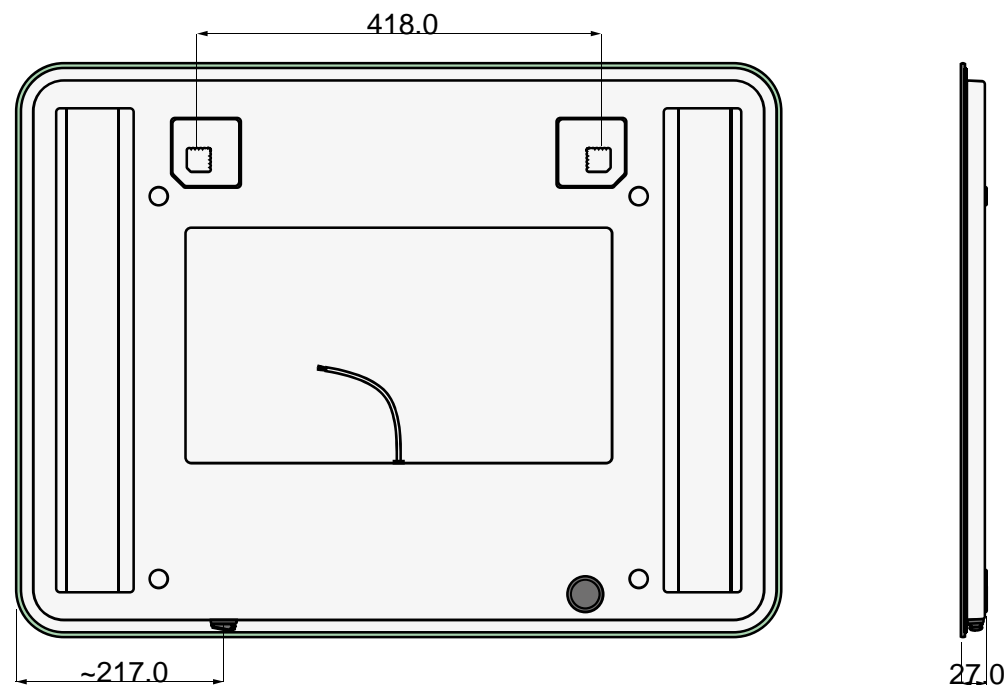
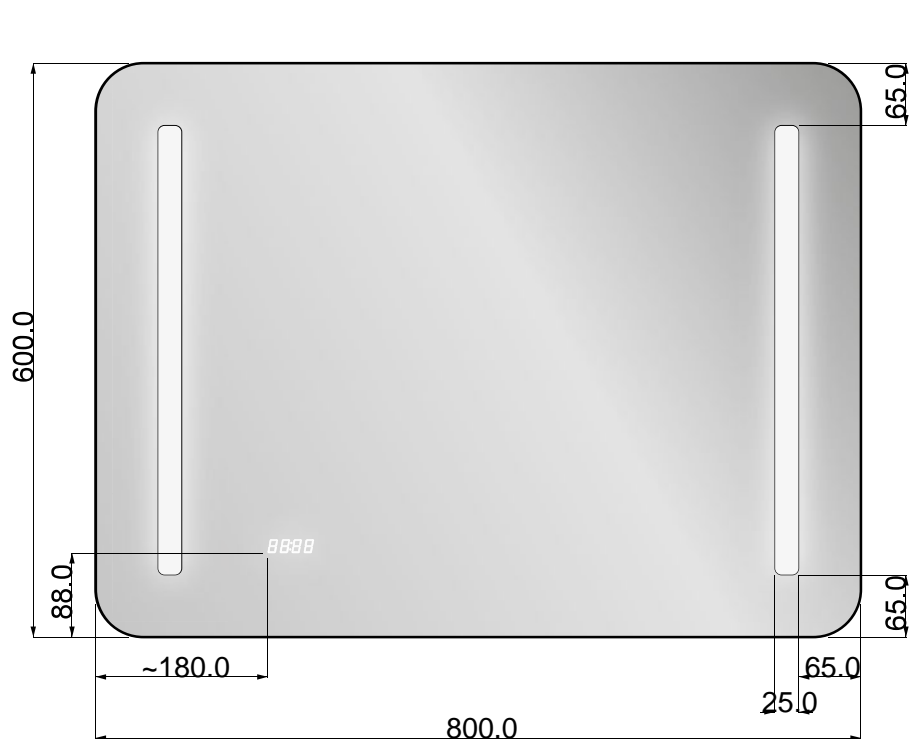

Opis:

Lustro prostokątne z zaokrąglonymi narożnikami.
Wypiąskowane pionowe pasy podświetlone diodami LED.
Podświetlany zegar elektroniczny. Obudowa lustro w systemie Hicover. Włacznik kołowy.
Certyfikaty: CE / LVD / EMC / ErP / RoHS

Specyfikacja techniczna:

- zasilanie 230/50 Hz
- oświetlenie LED / moc 10 W
- barwa światła – zimna (6000 - 6500K)
- klasa szczelności – IP 55
- waga - 5,9 kg



Dubiel Vitrum
Producent Szkła i Luster
ul. Kilińskiego 74a
34-700 Rabka-Zdrój